

SPEEDFRIEND

TECHNICAL SPECIFICATION AND MAINTENANCE (addendum A)

SPEEDFRIEND does not have the same characteristics as similar products already on the market.

The other handles on the market have usually got a fixed arm (approx mm. 200 or mm. 250).

SPEEDFRIEND has been designed with an extendible arm. When using the handle, the change of the length produces an increase in strength or in speed, according to situation.

This change is produced by a radial force exerted on the grip. The insertion of a ball bearing in its slot locks the arm into the position.

For maximum handle rotation efficiency, you need to apply a tangential force.

ATTENTION: inappropriate radial force can modify unexpectedly arm length. For this reason we do not advise the use of Speedfriend when winch rotation axis is horizontal.

The structure of SPEEDFRIEND is made from a special plastic. This material is very strong but, because it is heavier, it doesn't float.

It is counterproductive to lubricate the sliding pieces of SPEEDFRIEND. When necessary, you can wash the handle with fresh water.

WARRANTY CONDITIONS (Addendum B)

- 1 The product SPEEDFRIEND is guaranteed by Ing. Roberto Ragaglia & C. for two years from the date of purchase accompanied by documents valid for legal purposes.
- 2 The warranty covers the substitution or repair free of charge of faulty components of the product which are due to manufacturing errors. The product will be repaired at Roberto Ragaglia & C. Transport risks and costs will be customer's responsibility.
- 3 The warranty does not cover components of the product which prove faulty due to negligence or careless use, incorrect use, damage during transport or any defect which does not result from manufacturing errors.
- 4 This product must only be used for the purpose for which it was designed, that is the use in winches of the sail boat, for winding up and regulation of sail ropes. You can use Speedfriend on any winch fitted with an outline double female square (side 11/16 inches). All other uses must be considered to be potentially dangerous. The manufacturer cannot be held responsible for any damage to people things and animals caused by improper, incorrect or unreasonable use as a result of ignoring the warnings listed in appendix A: "Technical specification and maintenance".
- 5 In circumstances where the product is installed in ship's equipment directly by the boatmaker, we insists that he includes with the boat instruction booklet all information relevant to the correct use of SPEEDFRIEND.
- 6 Our products are undergoing continual development. Roberto Ragaglia & C. reserves the right to change any fittings or make any modifications or improvements without notice.
- 7 Do not leave packaging materials or small parts belonging to the kit within reach of children as they could represent a health hazard

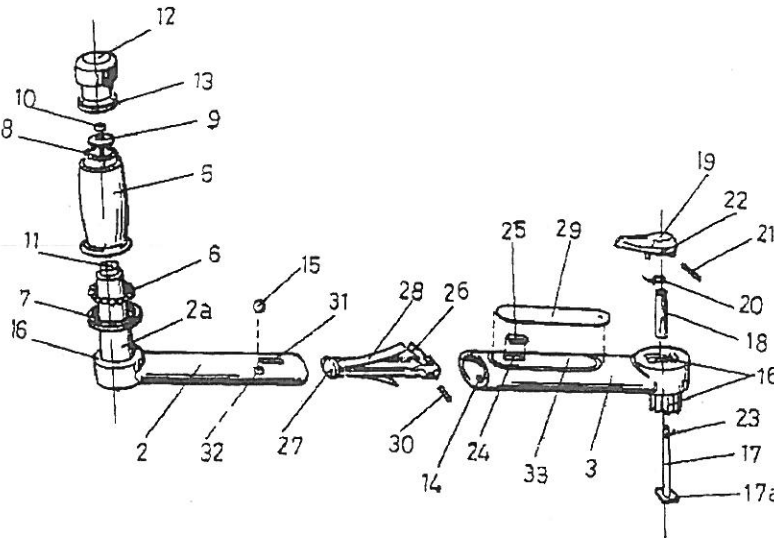

CARATTERISTICHE TECNICHE E MANUTENZIONE (addendum A)

SPEEDFRIEND non ha le medesime caratteristiche di prodotti simili sul mercato.

Le manovelle in commercio hanno generalmente il braccio fisso (mm. 200 circa o mm. 250 circa).

SPEEDFRIEND è stato progettato con un braccio estensibile. Nell'uso della manovella la variazione di lunghezza del braccio produrrà un incremento della velocità o della forza, a seconda della necessità.

La variazione di lunghezza del braccio è ottenuta applicando all'impugnatura della manovella una forza radiale. L'inserimento di una sfera in una sede vincolerà il nuovo posizionamento del braccio.

Per ottenere la massima efficienza nella rotazione della manovella, occorre applicare una forza il più possibile tangenziale. ATTENZIONE: durante l'utilizzo del prodotto, una forza radiale esageratamente elevata potrà modificare inaspettatamente la lunghezza del braccio. Per questa ragione non consigliamo l'uso di SPEEDFRIEND quando il verricello ha l'asse di rotazione orizzontale.

La struttura di Speedfriend è realizzata con una speciale materia plastica, con elevate caratteristiche meccaniche, ma ad elevato peso specifico: per questa ragione la manovella non galleggia.

E' controproducente lubrificare le parti scorrevoli di Speedfriend: quando sarà necessario, la manovella potrà essere lavata con acqua dolce.

CONDIZIONI DI GARANZIA (Addendum B)

- 1 Il prodotto SPEEDFRIEND è garantito dall'Ing. Roberto Ragaglia e C. per un anno dalla data dell'acquisto, comprovata da documenti validi per scopi legali.
- 2 La garanzia copre la sostituzione o la riparazione gratuita dei componenti del prodotto nei quali siano presenti difetti di fabbricazione. Il prodotto sarà riparato presso la Ing. Roberto Ragaglia & C. Il cliente si accolla il rischio ed i costi del trasporto del materiale.
- 3 La garanzia non copre i componenti del prodotto che si rivelino difettosi a causa di negligenza, uso imprudente, utilizzo improprio, danno durante il trasporto o di qualsiasi difetto, che non derivi da errori manifatturieri.
- 4 Questo prodotto deve essere utilizzato solo per lo scopo per cui è stato progettato, che è l'applicazione sui verricelli delle imbarcazioni a vela, destinati ad avvolgere e a mettere in tensione le scotte e le drizze delle vele. E' possibile utilizzare SPEEDFRIEND su verricelli muniti di sede conformata a doppio quadro femmina. Tutti gli altri usi sono da considerare potenzialmente pericolosi. Il produttore non può essere ritenuto responsabile di nessun danno a persone, animali o cose causati da uso improprio, errato o irragionevole come deriva dall'ignorare gli avvertimenti elencati nell'appendice A: "Caratteristiche tecniche e manutenzione".
- 5 Nelle circostanze in cui il prodotto sia inserito nella dotazione di bordo da terzi, occorre che tutte le informazioni attinenti l'uso corretto di SPEEDFRIEND siano allegate all'opuscolo di istruzioni d'uso dell'imbarcazione.
- 6 I nostri prodotti subiscono uno sviluppo continuo. Ing. Roberto Ragaglia & C. si riserva il diritto di effettuare qualunque modifica o miglioramento senza preavviso
- 7 Non lasciare i materiali della confezione ed i componenti del kit di montaggio alla portata dei bambini: potrebbero rappresentare un rischio per la loro salute.

RAGAGLIA Ing. Roberto & C. - Via S. Luigi n.13 - 10043 ORBASSANO (Torino) - Italy

Tel. +39 011 9038790 - fax. +39 011 9038952 - e-mail: skipfriend@skipfriend.it - website: www.skipfriend.it